



YGMP

阳光系列产品

YANGGUANG METERING PUMP



[HTTP://WWW.YG-PUMP.COM](http://www.yg-pump.com) 用户使用手册



FYH 氟塑料耐腐蚀液下泵



公司简介



上海阳光泵业制造有限公司座落于上海市金山工业园区，是国内一家著名的集研制、开发、生产、销售、服务于一体 的大型多元化企业，注册资本 1100 万元。主导产品包括：螺杆泵、隔膜泵、液下泵、磁力泵、排污泵、化工泵、多级泵、自吸泵、齿轮油泵、计量泵、卫生泵、真空泵、潜水泵、转子泵等类别。产品以优越的性能，精良的品质已获得各项专业认证证书及客户的认可。公司拥有多名水泵专家和各类中高级工程师，不断的开发制造，升级换代产品年年都有问世。

公司拥有国内最高水准的水泵性能测试中心，产品全部采用 CAD 设计软件和 CFD 计算流体力学软件等先进设计手段，产品经过精密铸造、热锻压、焊接、热处理、精加工、装配等十多道工序。使用先进的数控加工中心、等离子焊接机、全自动气体保护、半自动真空熔焊机、超频真空热处理设备、高效加工专机、理化和探伤设备等各类精密加工检测设备。齐全的加工检测设备，于同行业中处领先地位，更加充分保证了产品的质量。公司产品达二十大系列，一万多种规格。产品广泛应用于：工业生产，建筑城镇供水，环保污水处理，市政工程，食品制药，水利电力，石油船舶等多种领域。客户包括大庆油田、胜利油田、中国水利水电、浦项集团等世界知名企业。

不仅如此，阳光泵业同时拥有完善的一体化服务体系：包括前期的专业技术人员快速解答各项技术咨询，应对您的需求，为您选择合适的产品，提供合理可靠的建议；对产品质量、供货周期等的承诺，提供具体货品方案及报价。售后包括：提供产品安装、使用、维护、排除故障等服务。欢迎广大新老客户光临指导，洽谈业务，我们将不断的努力，为您提供最优质的产品和服务。

一、概述

FYH 氟塑料液下泵是使用了氟塑料作为泵内衬里的一种液下泵，氟塑料 46 全称——聚全氟乙丙烯树脂。具有优良的耐热性和耐寒性，可长期在 $-20^{\circ}\text{C}\sim 200^{\circ}\text{C}$ 范围内使用。低摩擦性和自润滑性非常好，还具有优良的电绝缘性和优异的化学稳定性，能耐各种强酸、强碱和强氧化剂的腐蚀。有“塑料王”之称。由于氟塑料具有这些优异特性，所以特别适合做耐腐蚀性强的泵内材料。而 FYH 氟塑料液下泵正是基于传统不锈钢液下泵的设计优点，并结合氟塑料的优异特性。使得这款泵在防渗漏、防溢出非常出色，同时更加节能环保。

二、使用范围

本产品广泛运用于输送酸碱、有机溶剂、强氧化剂等腐蚀性介质。适用温度： $-20^{\circ}\text{C}\sim 100^{\circ}\text{C}$ 。广泛适用于化工、制酸、制碱、冶炼、稀土、农药、染料、医药、造纸、电镀、电解、酸洗、无线电、化成箔、科研机构、国防工业等行业输送任意浓度的酸性、碱性、油类、稀有贵重液体、毒性液体、挥发性的化学介质。特别是易漏、易燃、易爆液体的输送。

三、产品安装

本型号泵可根据不同的使用条件安装不同形式的机械密封，（如内装单端面平衡和非平衡型，双端面平衡型及非平衡型，外装式机械密封等。）根据所选用密封型式的不同，其使用方法和注意事项也有所不同。下面仅提几点一般应注意的事项：

- 1、 由于机械密封一般适用在清洁的，无悬浮颗粒介质中使用，因此，对新安装的管路系统和储液罐，应认真冲洗干净，严防固体杂质进入机械密封端面而使密封失效。

- 2、 在易结晶的介质中，使用机械密封应注意经常冲洗。停车后重新起动前，要将机械密封上的结晶清洗干净。

- 3、 拆卸机械密封应仔细，不许用手锤，铁器等敲击，以免破坏动、静环密封面。

- 4、 如果有污垢拆不下来时，应设法清除污垢，冲洗干净后再进行

拆卸，以免损坏密封元件。

5、 安装机械密封前，应检查所有密封元件是否有失效或损坏，如有则应重新修复或更换。

6、 应严格检查动环与静环的相对磨擦密封面，不允许有任何细微的划痕、碰伤等缺陷。所有另部件，包括泵体，叶轮，密封腔等在装配前均应冲洗干净，尤其是动、静环端面，要用清洁，柔软的布或棉纱认真擦拭干净，然后涂上一层清洁的油脂或机油。

7、 装配中要注意消除偏差，紧固螺钉时，要均匀拧紧，避免发生偏斜，使密封失效。

8、 正确调整弹簧的压缩量，泵安装好以后，以手扳动转子时，应感觉到密封弹簧既有一定的压缩量，而又能轻快、灵活地转动没有咬紧的感觉。如感觉太紧或盘不动，则应适当调松一些。

9、 对有外部冲洗的机械密封，起动前应先开启冲洗液，使密封腔内充满密封液。停车时，先停泵，后关密封冲洗液。

四、产品设计特点

FYH 型氟塑料合金液下排污泵是长轴立式离心泵，其接触液体部分全部由氟塑料合金模压成型工艺制造，具有耐腐蚀范围广、效率高、重量轻，不需灌液即能抽送、维修方便等特点。而且进一步加强了对泵体结构的改良，采用后拉式结构，一人便可轻松进行内部日常检修和零件更换，无需拆卸管道，其巧妙的结构原理及稳定的工作性能已达到世界同类产品先进水平。泵体驱动装置采用主动磁铁联轴器直接装在电机轴上，泵室完全封闭，通过磁力偶合间接驱动转子组合上的叶轮旋转进行介质的输送。

泵的结构图：

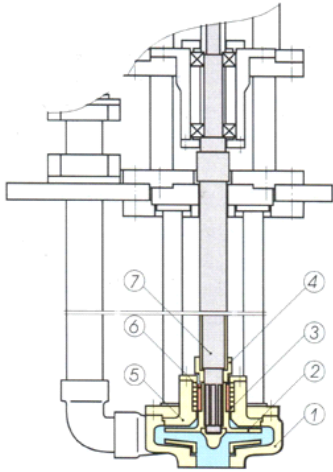

1	泵 体	F46/氟塑料合金
2	叶 轮	F46/氟塑料合金
3	填 料	填充聚四氟乙烯
4	紧固螺母	F46、45 钢
5	泵 盖	F46/氟塑料合金
6	轴 套	碳化硅
7	泵 轴	F46、45 钢

五、性能参数表

型 号	流 量	扬 程	转 速	功 率 (Kw)		效 率	伸入容器长度 (m)
				轴功率	电机功率		
25FYH-25	7.2	25	2900	1.6	3	45	0.5, 1, 1.5,
40FYH-25	14.4	25	2900	2.2	4	45	0.5, 1, 1.5,
50FYH-25	25	25	2900	2.5	4	54	0.5, 1, 1.5,
65FYH-25	32	25	2900	3.8	5.5	64	0.5, 1, 1.5,
80FYH-25	50	25	2900	5.2	7.5	64	0.5, 1, 1.5,

上海阳光泵业制造有限公司

地址：上海市共和新路 3088 弄

邮编：200072

电话：021-66528888

传真：021-66525619

网址：<http://www.yg-pump.com>

邮箱：sales@yg-pump.com