



阳光系列产品

YANGGUANG METERING PUMP

[HTTP://WWW.YG-PUMP.COM](http://www.yg-pump.com) 用户使用手册

三缸电动试压泵分册

上海阳光泵业制造有限公司

电话:021-66528888 66525619

目 录

一、3DSY 电动试压泵适用范围·····	1
二、性能特点·····	1
三、使用前操作·····	1
四、结构·····	1
五、工作原理·····	1
六、规格与性能参数·····	2
七、注意事项·····	2
八、故障原因分析及排除方法·····	2
九、保修事项·····	3
十、其他产品介绍·····	3
十一、随机附件·····	3

一、电动试压泵适用范围

3DSY-360/3.5 3DSY-340/6.0

3DSY 系列电动试压泵（以下简称试压泵），适用于水或液压油介质，对各种压力容器、管道、阀门等进行压力试验，亦用于作液压能源，提供所需要的压力，适合于化工、建筑、水暖、石油煤炭、冶炼造船等行业。

二、性能特点

本公司生产的试压泵具有结构紧凑、合理、操作省力、整机重量轻、维修方便、防锈、3DSY 系列电压试压泵采用电机驱动，大大地提高工作效率等特点。

三、使用前操作

- 1.首先，检查您所订产品的制造厂、型号是否正确。
- 2.开箱后，根据装箱单清点附件是否齐全。
- 3.在运输中，电动试压泵是否有损坏现象。
- 4.仔细阅读说明书后，才能使用。

四、结构

电动试压泵由电机驱动进行工作，该机由泵体、开关、压力表、水箱、电机等组成。

五、工作原理（见图一）

1. 检查水箱中水位，连接电源线。
2. 顺时针拧紧手轮开关。

3. 按启动按钮，电机工作，当压力表指针达到调定的额定压力时，压力不会上去。
4. 试压结束后，逆时针拧松开关，介质流回水箱。

六、规格与性能参数

3DSY-360/3.5、压力 3.5Mpa、流量 360L/H。

3DSY-340/6.0、压力 6.0Mpa、流量 340L/H。

电机功率 220V~380V/750W、水箱容积 14L

七、注意事项

- 1.使用前，首先将开关顺时针拧紧。
- 2.使用的工作介质必须经 100 目/寸过滤网过滤后才能注入水箱，吸水口不能露出水面。
- 3.不宜在有酸碱、腐蚀性物质的工作场所使用。
- 4.停止使用后，应用煤油或火油作介质过滤一下。

八、故障原因分析和排除方法

- 1.压力打不上来
 - a.检查滤网上是否有垃圾，应清洗滤网。
 - b.水箱内吸水口是否露出液面，应适当加水。
 - c.开关是否拧紧。
 - d.连接管不密封。
 - e.单向阀门阀口不密封，应拆下单向阀清洗。

- 2.噪音大

a.轴承损坏，应更换轴承。

b.柱塞顶死，应调松连接体衬套，适当拧松一转。

C 柱塞偶咬死（更换柱塞偶）。

3.压力不稳定

a.开关未关死。

b.连接管不密封。

c.压力表损坏，修理更换压力表。

4.水吸不上来（见图二）

a.将电机垂直倒置，松开件 46 上的三个内六角螺丝，用铁丝或铁钉轻轻地插入件 49 小孔内，使钢球不吸附在件 49 上。

b.按 a 方法不能解决，则将件 49 拆下，更换不锈钢球或小弹簧。

九、保修事项

本产品在售出三个月内，非用户使用不当产生的损坏可来厂进行免费检修，超过保修期或使用不当损坏来厂进行收工本费。

十、其他产品介绍

还生产：4DSY 系列、2DSY 系列、DY 电动试压泵；S-SY 手动系列试压泵以及液压弯管机等。

十一、随机备件

软管 1 根、合格证 1 张、说明书 1 份。

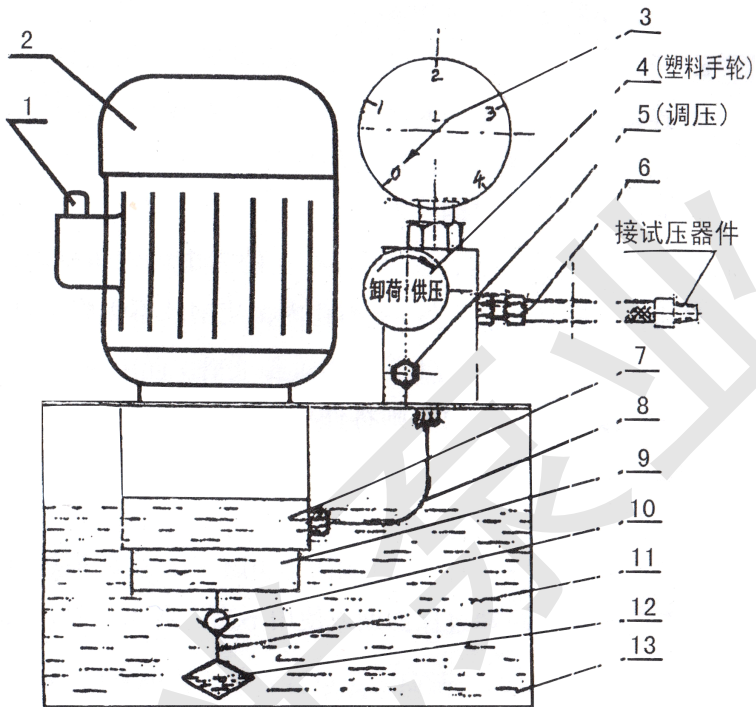

图一 电动试压泵外形图

1	电机开关	2	电动机	3	压力表
4	塑料手轮	5	调压	6	出水软管
7	泵体	8	紫铜管	9	吸水开关
10	吸水单向阀	11	吸水管	12	滤网
13	水箱				

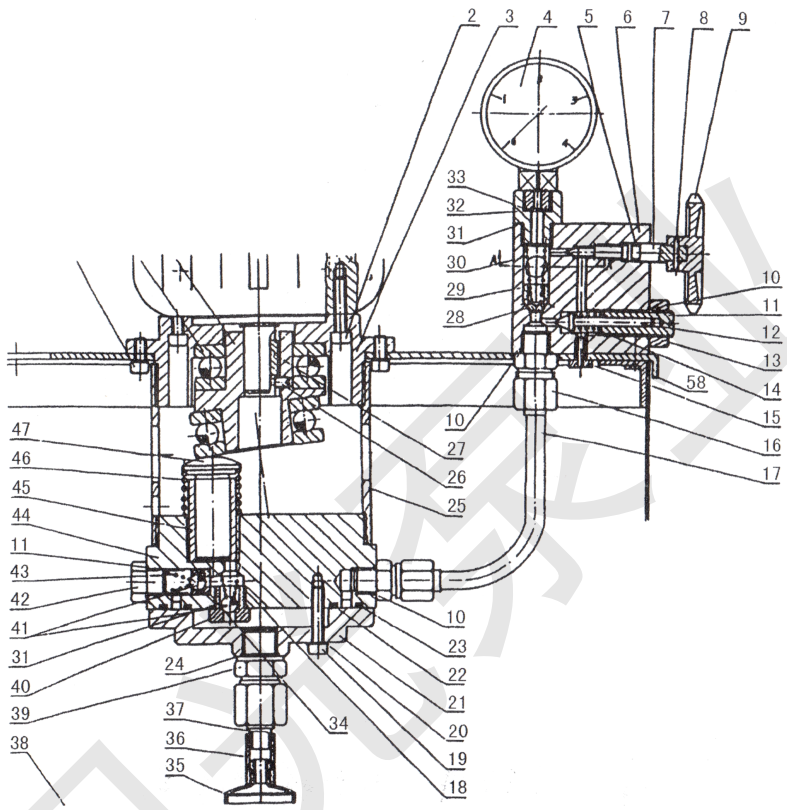

图二 电动试压泵结构图

上海阳光泵业制造有限公司

地址：上海市共和新路 3088 弄 3 号

邮编：200072

电话：021-66528888 56037070

传真：021-66525619

网址：<http://www.yg-pump.com>

邮箱：sales@yg-pump.com